

## 主要規格

## ▼類型

靜區可調式 (PS-2100SA)  
固定式 (PS-2100SU)

## ▼接續部材質

不鏽鋼 316

## ▼導管接續部 (母牙)

螺紋尺寸: 1/2" , 1/4" M20\*P1.5  
螺紋規格: NPT, BSP, PT

## ▼出線接續部 (母牙)

1/2" NPT

3/4" NPT

M20\*P1.5

## ▼可調壓力範圍

2...100 psi

## ▼最大耐壓

1000 psi

## ▼工作溫度

-30°C to 205°C

## ▼防護等級

IP66

## 其他規格

## ▼外殼

壓鑄鋁合金

## ▼量測元件

焊接式膜片

## ▼開關型式

微動開關 SPDT \*1

微動開關 SPDT \*2 (一個設定點)

金接點 SPDT \*1

金接點 SPDT \*2 (一個設定點)

## ▼接點容量

PS-2100SU ▼

15Amps 125 / 250VAC,

DC 125V 0.4A DC30V 3A,

金接點 1A 125 / 250VAC

PS-2100SA ▼

20Amp @125, 250 或 480VAC,

5Amp, DC125V

## 方盲型防水壓力開關

## 型號: PS-2100S 系列

## 簡介

PS-2100S 系列是款防水壓力開關, 用於控制系統, 可根據需求提供多種壓力範圍, 操作簡單, 無須特殊工具。



## 特色

- 提供 OEM 服務
- 最大耐壓 1000 psi
- 防護等級 IP66
- 靜區可調

因應客製化形式多變, 照片僅供參考, 實際外型請與業務確認。  
(本型錄文句規格若有更動, 以最新版本為準)

## 可調壓力範圍表

| 代碼   | 壓力範圍      | 靜區可調式<br>(PS-2100SA) | 固定式<br>(PS-2100SU) | 最大耐壓    |
|------|-----------|----------------------|--------------------|---------|
| 12R  | 2~12 psi  | 1.2~3                | 0.2~0.4            | 1000psi |
| 16R  | 2~16 psi  | 1.6~4                | 0.2~0.5            | 1000psi |
| 20R  | 2~20 psi  | 2~5                  | 0.3~0.6            | 1000psi |
| 28R  | 3~28 psi  | 2.8~7                | 0.3~0.8            | 1000psi |
| 100R | 7~100 psi | 9.9~28.4             | 0.7~2.0            | 1000psi |

## 尺寸圖

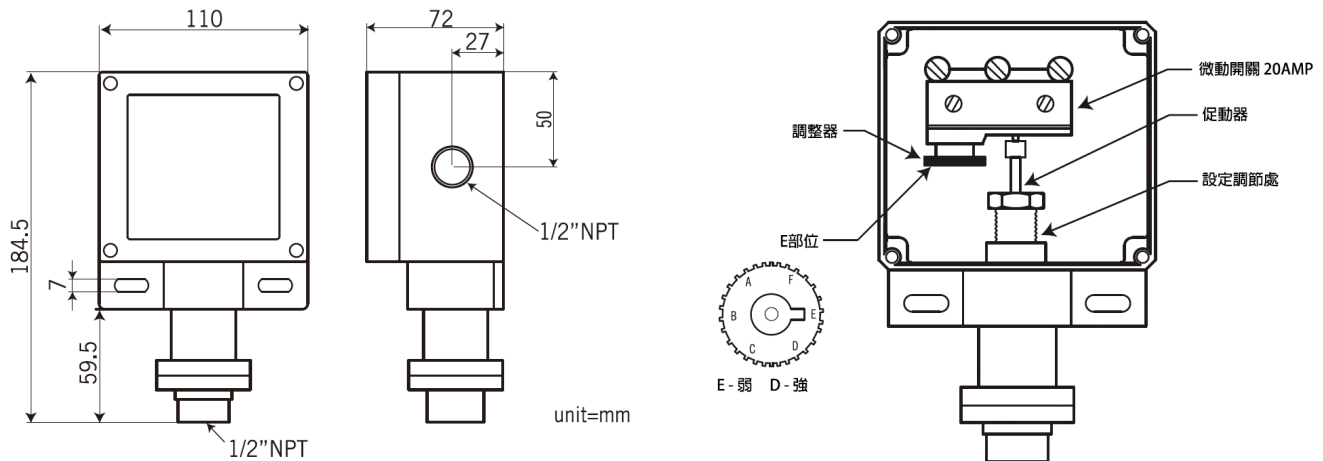

單位：mm

## 如何選型

| PS-2100S 系列 方盲型防水壓力開關 |       |                     |          |      |          |      |          |      |          |
|-----------------------|-------|---------------------|----------|------|----------|------|----------|------|----------|
| 標準                    | 選型規格  | Code                | 項目       | Code | 項目       | Code | 項目       | Code | 項目       |
| A                     | 類型    | A                   | 靜區可調式    | U    | 固定式      | -    | -        | -    | -        |
| 4N                    | 導管接續部 | 4N                  | 1/2" NPT | 4F   | 1/2" BSP | 4P   | 1/2" PT  | 2N   | 1/4" NPT |
|                       |       | 2F                  | 1/4" BSP | 2P   | 1/4" PT  | M20  | M20*P1.5 | -    | -        |
| 4N                    | 出線接續部 | 4N                  | 1/2" NPT | 6N   | 3/4" NPT | M20  | M20*P1.5 | -    | -        |
| 自訂                    | 壓力範圍  | 請參考可調壓力範圍表，並選擇相應的代碼 |          |      |          |      |          |      |          |
| /B                    | 其他需求  | /A                  | 第三方公證報告  |      |          |      |          |      |          |
|                       |       | /B                  | 出廠報告     |      |          |      |          |      |          |
|                       |       | /C                  | 吊牌       |      |          |      |          |      |          |

選型範例: PS-2100SA - 4N - 4N - 28R - /B